

PROGETTATA PER PERFORMARE

Questo sistema, progettato per la produzione a livello industriale, offre un'elevata affidabilità e stampe sempre uniformi e di altissima qualità di cui i professionisti hanno bisogno.

Concentratevi sul rispetto delle scadenze e mantenete la produttività con una soluzione progettata per le massime prestazioni.



ASSISTENZA E SUPPORTO COME DA TRADIZIONE BROTHER

Con Brother, ottieni una qualità industriale affidabile e una rete di assistenza globale che garantisce un'installazione senza intoppi e un funzionamento affidabile. Tecnici certificati forniscono installazione e calibrazione in loco per garantire a te e al tuo team le massime prestazioni.

SPECIFICHE DELLA STAMPANTE

Dimensioni Stampante	2310W x 850D x 1610H in mm
Peso Stampante	268 kg
Risoluzione	max. 600 x 1200dpi
Velocità di Stampa	Fino a 15m ² /h
Inchiostro	Inchiostro pigmentato a base d'acqua a 5 colori (CMYKW)
Capacità di inchiostro	700 ml per sacca (CMYK + 2 Bianco)
Cartucce	6 (CMYKWW)
Testine di Stampa	4 testine di stampa Brother (2 a colori, 2 bianche), 300 dpi
Velocità Carrello	667 mm/s
Ricircolo	Ricircolazione bianco: circolazione nel circuito, circolazione delle testina di stampa
Specifiche dei Rotoli	300 mm - 800 mm, Materiale PET, Spessore 0,5 mm, Diametro del rotolo max. 150 mm, Peso del rotolo max. 13 kg
Larghezza di stampa	max. 780 mm
Pannello	Pannello touch LCD a colori da 10 pollici
Interfaccia	Ethernet 1000BASE-T
Alimentazione elettrica	200~240V ±10%, 50/60HZ ±HZx1, AC100~120 Monofase AC 100-120V richiede un alimentatore separato
Corrente nominale	7,5A
Ambiente operativo	18~30°C, umidità 20~85%
Ambiente di stampa	20~28°C, umidità 35~65%
Standard di conformità	IEC62368-1
Certificazioni Inchiostri	ECO Passport (certificata), GOTS
RIP Software	Cadlink Print Factory V12 included, Ergosoft, Printfactory, Caldera

SPECIFICHE DRYER

Dimensioni Forno	1120W x 1950D x 1060H in mm
Peso del Forno	400 kg
Velocità di avanzamento	13,4 - 47,6 m ² /h
Alimentazione elettrica	200~240V ±10%, 50/60HZ, single phase AC
Corrente nominale	20A
Certificazioni	CE, UL certified

GARANZIA

Stampante	1920 ore o un anno
Testine di Stampa	56 miliardi di shots o un anno
Forno	1 anno

DTRX

L'AFFIDABILITÀ INCONTRA LE PRESTAZIONI



- ✓ Molteplici testine di stampa industriali prodotte da Brother
- ✓ Circuito inchiostro specializzato ottimizzato per la circolazione dell'inchiostro bianco
- ✓ Wiper ad immersione e capping a secco per evitare l'intasamento degli ugelli
- ✓ Garantisce stampe uniformi e di alta qualità con tempi di inattività minimi

brother

Internationale Industriemaschinen GmbH
Italian Branch

Via Caduti R. Emilia 35
40033 Casalecchio di Reno, Bologna, Italia
Telefono: +39 (051) 6130770
E-mail: info@brother-ism.it
Web: www.brother-industrial.com

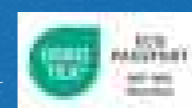

brother



SOLUZIONE DTF „TUTTO IN UNO“

Stampa in tutta sicurezza e ottieni risultati eccellenti in modo rapido e semplice con questa soluzione DTF completa. Ogni componente soddisfa i rinomati elevati standard Brother, garantendo qualità di stampa superiore, affidabilità ed efficienza ottimizzata.

UNITÀ DI POLIMERIZZAZIONE DELLA POLVERE ADESIVA

- ✓ Grande serbatoio per la polvere adesiva
- ✓ Potente filtro HEPA a carboni attivi
- ✓ Tecnologia di polimerizzazione a infrarossi



Rotoli da
800 mm



FLESSIBILITÀ PRODUTTIVA

la DTRX è molto facile da integrare nel flusso di lavoro esistente o nella configurazione di produzione, grazie alla sua compatibilità con il software di produzione su cui si basano già le vostre attività.

Questa soluzione flessibile vi consente di aggiornare la vostra produzione senza dover rivedere l'intero flusso di lavoro, risparmiando tempo e risorse e aumentando al contempo l'efficienza.

PROGETTATA PER ALTE PRESTAZIONI

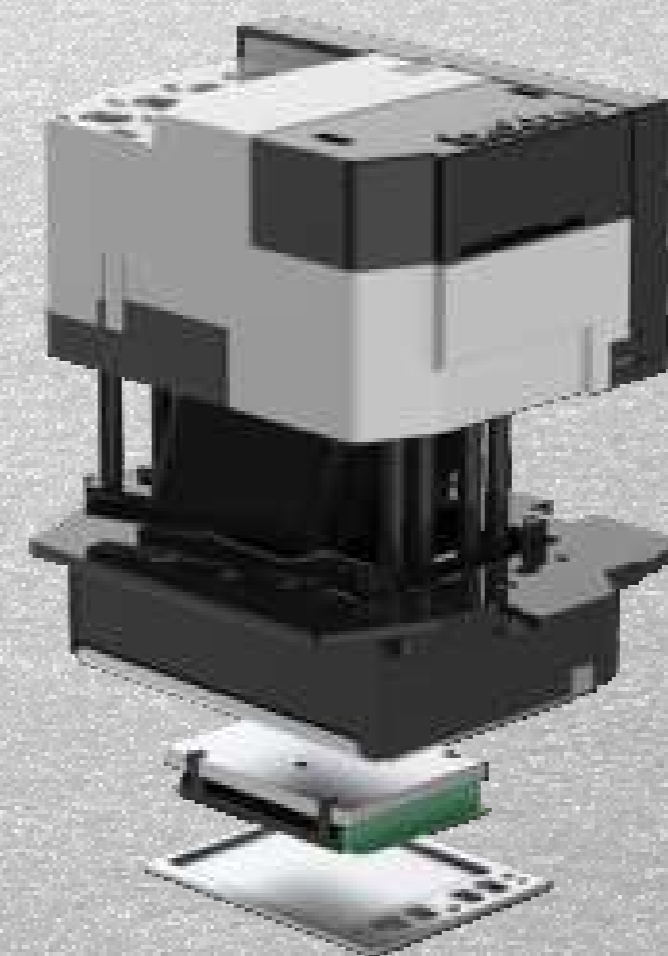

Dotata della tecnologia delle testine di stampa industriali Brother, la DTRX offre prestazioni di stampa ad alta velocità, affidabili e precise per risultati costanti in ambienti di produzione esigenti.

In combinazione con inchiostri formulati appositamente per la stampa DTF e una stazione di manutenzione industriale avanzata con circolazione automatica dell'inchiostro e sistema di pulizia con wiper ad immersione, è ideale per tirature di produzione prolungate con tempi di fermo minimi.

Raggiunge velocità di stampa fino a 15 m²/h con una larghezza fino a 780mm, rendendo la DTRX una soluzione efficiente e affidabile per la stampa industriale di grandi volumi, garantendo qualità e affidabilità costanti in ogni tiratura.

GARANZIA:

- ✓ Stampante: 1920 ore o un anno
- ✓ Testine di stampa: 56 miliardi di shots o un anno
- ✓ Unità di essiccazione: un anno

LA DTRX INCLUDE:

- ✓ Stampante roll-to-roll DTRX100 da 800 mm
- ✓ Applicatore polvere integrato e dispositivo di polimerizzazione

Scansiona il codice QR per saperne di più sulla macchina:

